

VTH 8

TECHNOLOGY FOR A SUSTAINABLE TOMORROW



Zerkleinern



EINSATZGEBIETE

Zur Erzeugung von Qualitätshackschnitzeln aus kurzen oder langen Abfallhölzern aus der Zuschnitts- und Holzverarbeitungsindustrie.

Vecoplan[®]

VTH 8

TECHNOLOGY FOR A SUSTAINABLE TOMORROW



Zerkleinern

Draufsicht

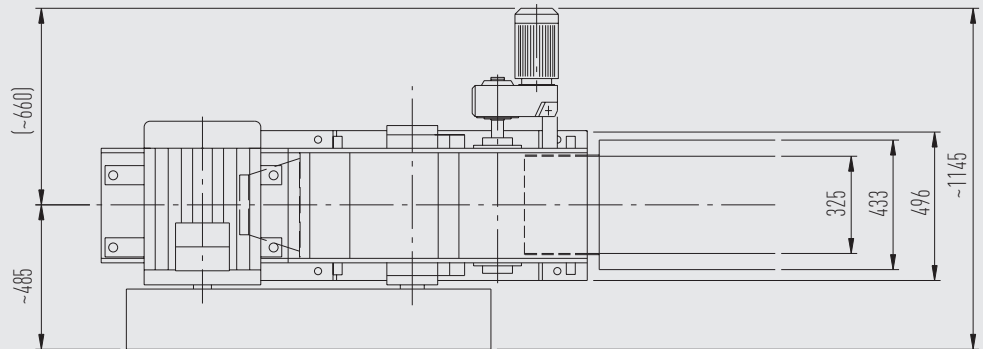

Seitenansicht

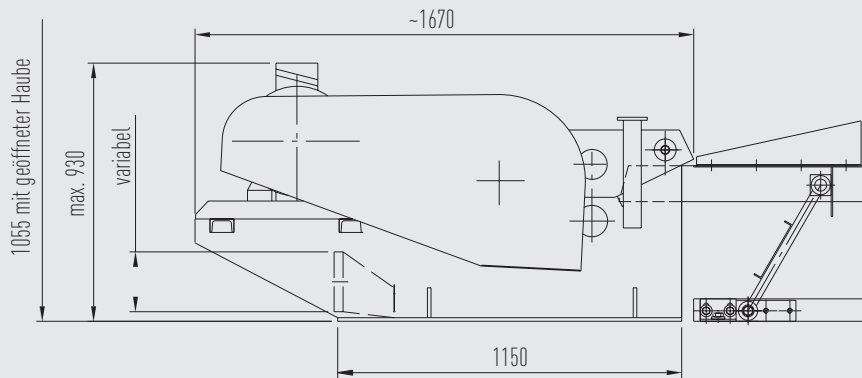

DETAILS

		VTH 35/8/2
Einlaufquerschnitt	mm	325 x 80
Einzugwalzen	Stck.	2
Rotordurchmesser	mm	300
Werkzeuganzahl	Stck.	2
Rotordrehzahl	UpM	670 - 2100
Hacklänge	mm	3 - 30
Antriebsleistung	kW	22 - 30
Durchsatzleistung max.	rm/h	2 *
Gewicht ca.	kg	890

Technische Änderungen vorbehalten / Detaillierte Maßblätter und Lastangaben auf Anfrage / Stand: 04/2012

* Abhängig vom Aufgabematerial und Hacklänge