

VTH 25

TECHNOLOGY FOR A SUSTAINABLE TOMORROW

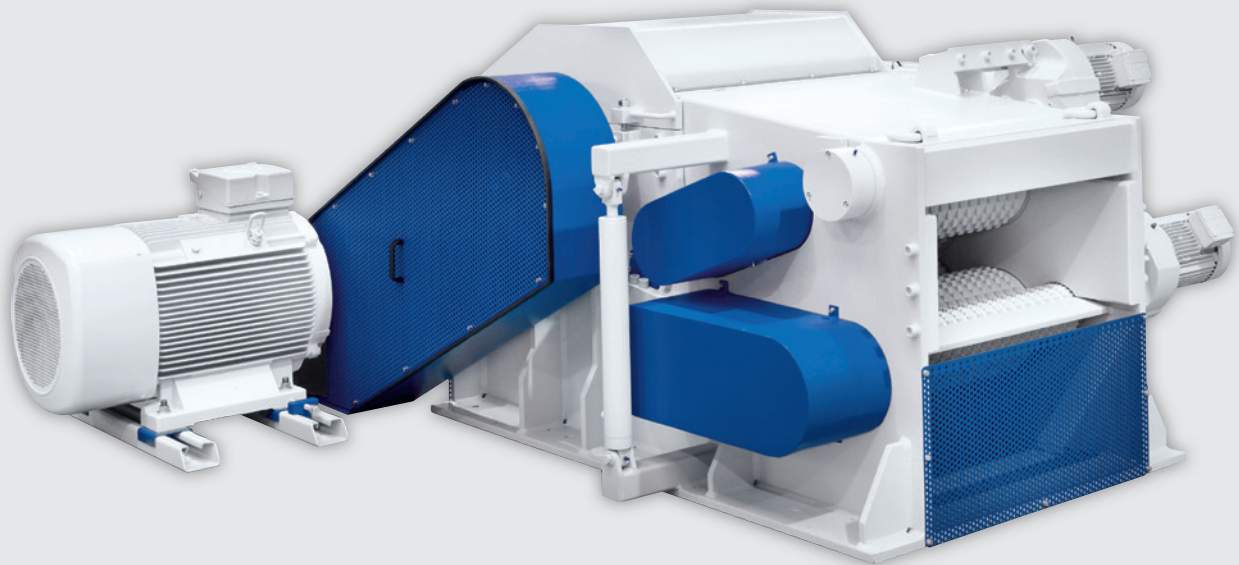

Zerkleinern



EINSATZGEBIETE

Hackschnitzel bester Qualität werden bei der Zerkleinerung mit unseren Trommelhackern aus Schwarten, Spreißel, Rundhölzer, Hölzer aller Art erzeugt. Dieser Trommelhacker kommt überwiegend in Sägewerken, Möbelwerken und Hobelwerken zum Einsatz.

Vecoplan[®]

VTH 25

TECHNOLOGY FOR A SUSTAINABLE TOMORROW



Zerkleinern

Beispiel

VTH 55/25/5

Draufsicht

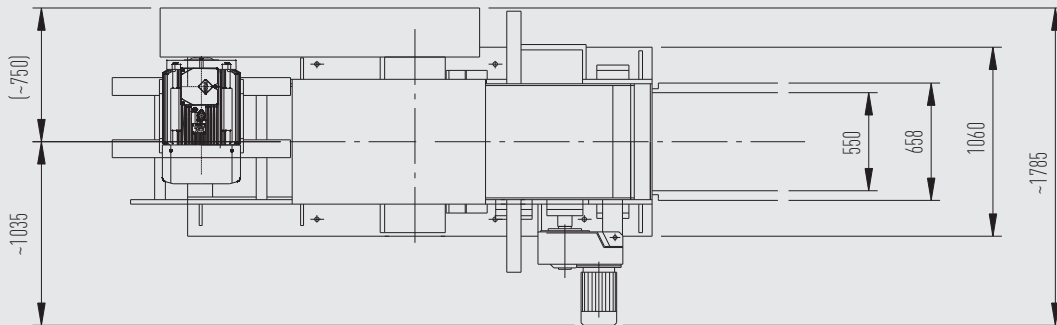

Seitenansicht

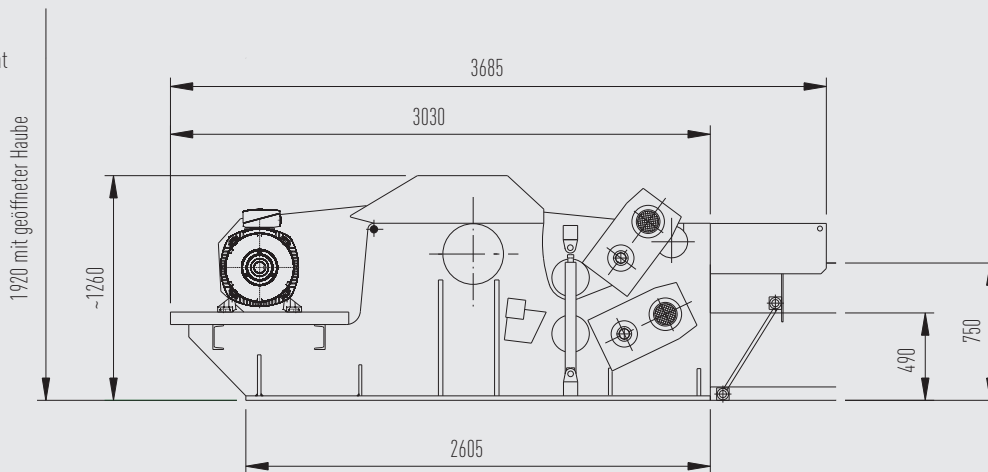

DETAILS

		VTH 65/25/5	VTH 85/25/5
Einlaufquerschnitt	mm	650 x 250	850 x 250
Einzugwalzen	Stck.	5	5
Rotordurchmesser	mm	700	700
Werkzeuganzahl	Stck.	2 - 4	2 - 4
Rotordrehzahl	UpM	650 - 820	650 - 820
Hacklänge	mm	5 - 30	5 - 30
Antriebsleistung	kW	75 - 110	90 - 132
Durchsatzleistung max.	rm/h	28 *	35 *
Gewicht ca.	kg	5700	6700

Technische Änderungen vorbehalten / Detaillierte Maßblätter und Lastangaben auf Anfrage / Stand: 04/2012

* Abhängig vom Aufgabematerial und Hacklänge