

# VTH 12 U

TECHNOLOGY FOR A SUSTAINABLE TOMORROW



Zerkleinern



## EINSATZGEBIETE

Extrusionsprofile, Kunststoffleisten, Weichhölzer, Harthölzer sowie alle Holzabfälle die in typischen Schreinerei- und Zimmereibetrieben anfallen. Speziell für langstückige Materialien.

**Vecoplan**<sup>®</sup>

# VTH 12 U

TECHNOLOGY FOR A SUSTAINABLE TOMORROW



Zerkleinern

Beispiel

## VTH 45/12/2 U

Draufsicht

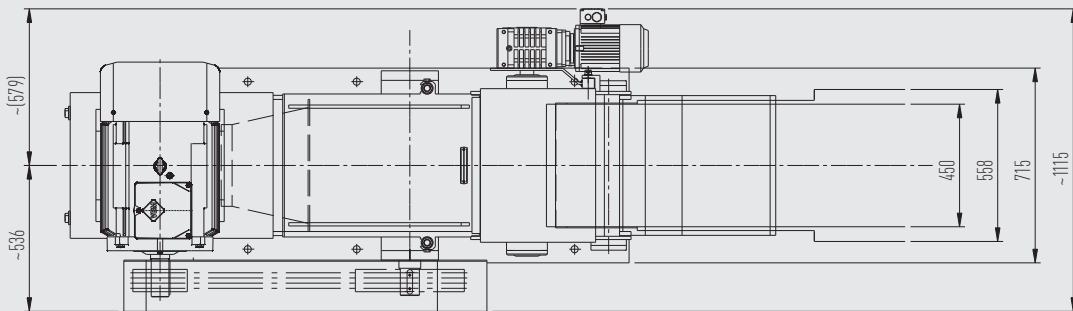

Seitenansicht

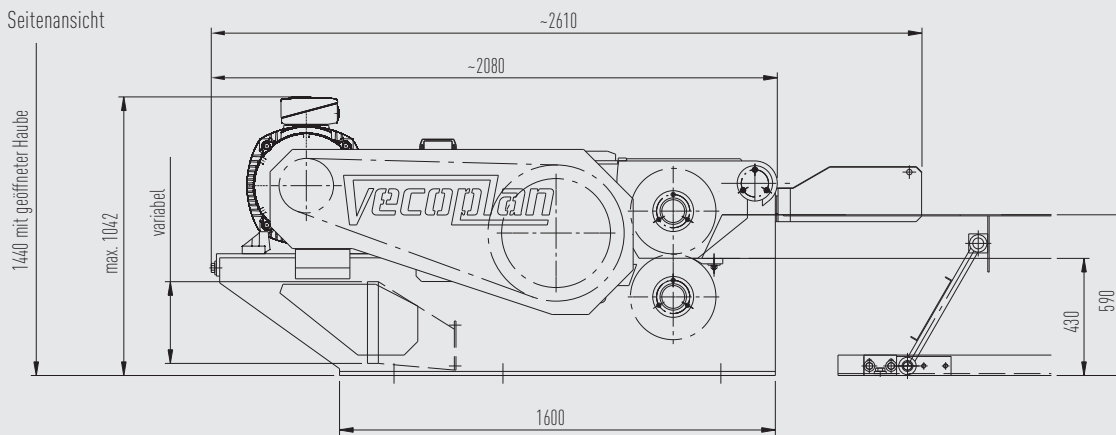

### DETAILS

		VTH 45/12/2	VTH 65/12/2	VTH 85/12/2
Einlaufquerschnitt	mm	450 x 120	650 x 120	850 x 120
Einzugwalzen	Stck.	2	2	2
Rotordurchmesser	mm	400	400	400
Werkzeuganzahl	Stck.	24	34	44
Rotordrehzahl	UpM	500	500	500
Antriebsleistung	kW	30 - 37	30 - 45	45 - 75
Durchsatzleistung max.	rm/h	4 *	6 *	7 *
Gewicht ca.	kg	1900	2250	2600

Technische Änderungen vorbehalten / Detaillierte Maßblätter und Lastangaben auf Anfrage / Stand: 04/2012

\* Abhängig vom Aufgabematerial und Hacklänge