

VNZ 200 XL – 250 XL

TECHNOLOGY FOR A SUSTAINABLE TOMORROW

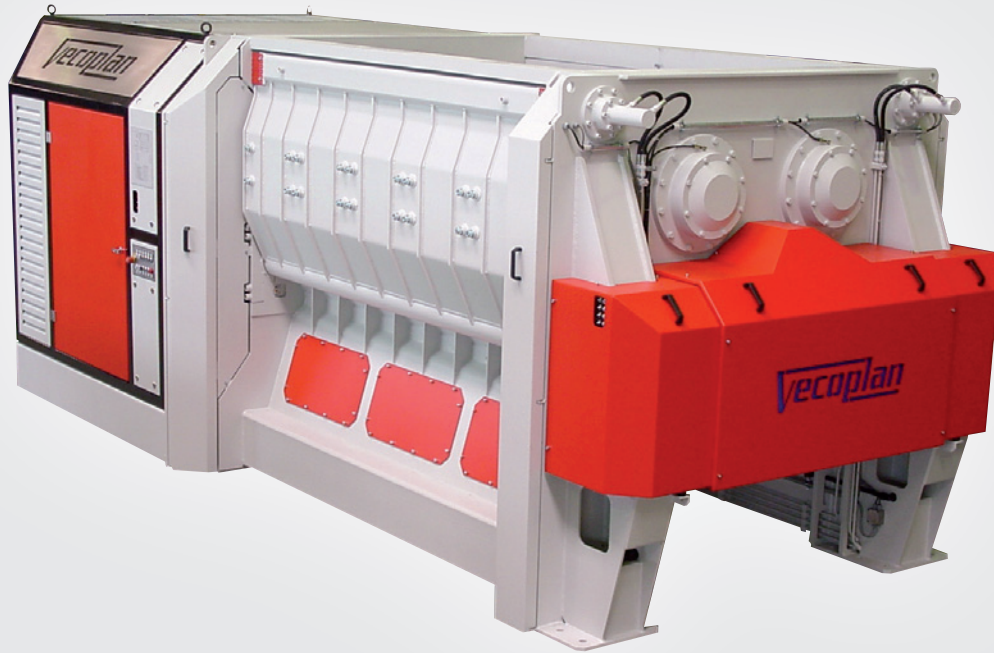

Zerkleinern



EINSATZGEBIETE

Für schwieriges, störfstoffbelastetes Material wie Paletten, Kisten, Kabeltrommel, Abbruchhölzer, Möbelstücke, Spanplatten, Haus- und Gewerbemüll sowie Ersatzbrennstoff.

Vecoplan[®]

VNZ 200 XL – 250 XL

TECHNOLOGY FOR A SUSTAINABLE TOMORROW



Zerkleinern

Frontansicht

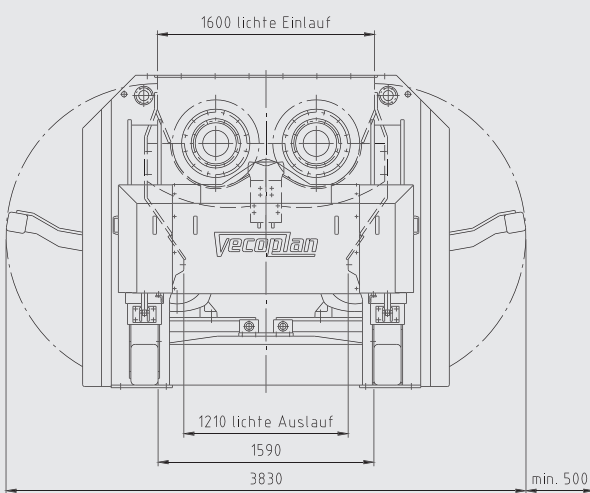

Seitenansicht

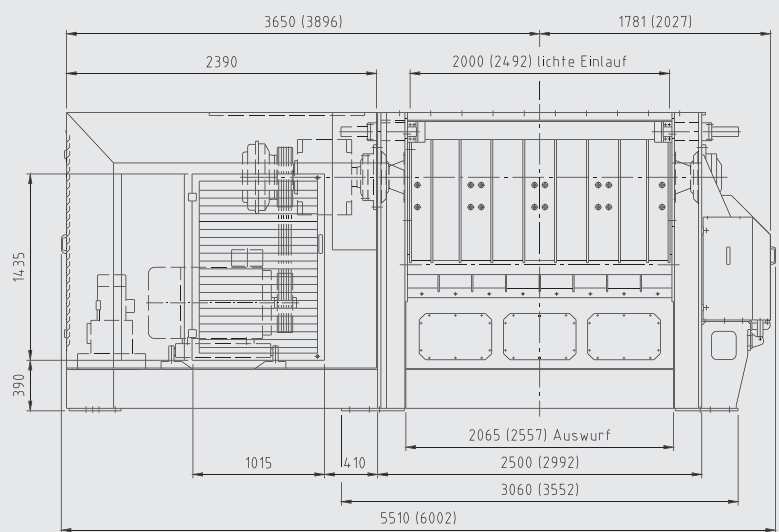

DETAILS

		VNZ 200 XL	VNZ 250 XL
Einlaufquerschnitt	mm	2000 x 1600	2492 x 1600
Rotorabmessungen	mm	2 x 640 x 2000	2 x 640 x 2492
Werkzeuganzahl	Stck.	2 x 48 / 62	2 x 60 / 76
Rotordrehzahl	UpM	165	165
Antriebsleistung	kW	2 x 132 / 2 x 160	2 x 160 / 2 x 200
Durchsatzleistung	to/h	5 - 25*	6 - 35*
Gewicht ca.	to	22,5	26,5
Äußere Abmessung	cm	551 x 278 x 230	600 x 278 x 230

Technische Änderungen vorbehalten / Stand 09/2010

* Abhängig vom Aufgabematerial und Sieblochdurchmesser